

beyerdynamic))))

Produktinformation
Product Information
Informations de produit

MCE 72

Kondensatormikrofon
Condenser Microphone
Microphone à condensateur

INHALT / CONTENTS / SOMMAIRE

PRODUKTINFORMATION MCE 72

Anwendung	Seite	4
Batterie einlegen	Seite	4
Inbetriebnahme	Seite	4
Anschluss	Seite	5
Aufstellung und Ausrichtung	Seite	5
Pflege	Seite	6
Service	Seite	6
Versionen	Seite	6
Zubehör optional	Seite	6
Technische Daten	Seite	7
Frequenzkurve, Richtdiagramm, Schaltbild	Seite	19

deutsch

PRODUCT INFORMATION MCE 72

Application	Page	10
How to insert the Battery	Page	10
Putting into Operation	Page	10
Connection	Page	11
Setting up	Page	11
Maintenance	Page	12
Service	Page	12
Versions	Page	12
Optional Accessories	Page	12
Technical Specifications	Page	13
Frequency Response Curve & Polar Pattern, Wiring Diagram	Page	19

english

INFORMATIONS DE PRODUIT MCE 72

Application	Page	14
Insérer la pile	Page	14
Mise en service	Page	14
Branchement	Page	15
Montage et orientation	Page	15
Entretien	Page	16
Service après-vente	Page	16
Modèles	Page	16
Accessoires en option	Page	16
Spécifications techniques	Page	17
Courbe de fréquence & diagramme de directivité, diagramme de câblage	Page	19

français

PRODUKTINFORMATION MCE 72

■ **Sie haben sich** für das Stereomikrofon MCE 72 von beyerdynamic entschieden. Vielen Dank für Ihr Vertrauen. Nehmen Sie sich bitte einige Minuten Zeit und lesen Sie diese Produktinformation vor Inbetriebnahme aufmerksam durch.

Anwendung

■ **Das MCE 72 wurde** für XY-Stereoaufnahmen entwickelt. Es kann beim Homerecording, für Konzertmitschnitte mit DAT oder MD, Film- und Videoton sowie Interviews verwendet werden.

Batterie einlegen

■ **Schrauben Sie den** unteren Teil des Mikrofons entgegen dem Uhrzeigersinn ab und legen Sie die mitgelieferte 1,5 V Alkalinebatterie polungsrichtig in das Batteriefach ein.

Schrauben Sie den unteren Teil des Mikrofons im Uhrzeigersinn wieder auf.

Wichtig

- Wenn Sie das Mikrofon längere Zeit nicht benutzen, sollten Sie die Batterie immer herausnehmen, um ein Entladen (Stand-by Strom) bzw. Auslaufen der Batterie und dadurch Schäden am Mikrofon zu vermeiden. Auch die Bezeichnung „Leak proof“ ist keine Garantie gegen Auslaufen. In diesem Fall entfallen alle Garantieansprüche.
- Werfen Sie leere Batterien nicht in den Hausmüll, sondern geben Sie diese an den örtlichen Sammelstellen ab.

Inbetriebnahme

■ **Das MCE 72 kann** nur mit eingelegter Batterie betrieben werden. Ein Betrieb über Phantomspeisung ist nicht möglich.

Mit dem Schalter kann das Mikrofon ein- und ausgeschaltet sowie der Batteriezustand kontrolliert werden.

Position „OFF“: Batteriespeisung bzw. Mikrofon ist ausgeschaltet.

Position „B.C.“: Batteriezustand wird kontrolliert. Bei voller Batterie leuchtet die rote LED über dem Schalter. Leuchtet die LED nicht, ist entweder keine Batterie eingelegt oder die Batteriekapazität zu schwach und die Batterie muss gewechselt werden.

ACHTUNG:

Betreiben Sie das Mikrofon nicht in dieser Schalterstellung, da die Batteriekapazität sonst schnell erschöpft wird.

Position „ON“: Batteriespeisung ist eingeschaltet und das Mikrofon somit betriebsbereit.

Das MCE 72 kann mit optional erhältlichen elastischen Aufhängungen eingesetzt werden.

Mit der **EA 19/25** wird tieffrequenter Trittschall unterdrückt. Mit der **EA 86** mit Blitzschuhhalter kann das MCE 72 direkt auf den Blitzschuh eines Camcorders montiert werden, wobei die Übertragung von Kopftrommel- und Laufwerksvibrationen verhindert wird.

Anschluss

Das **MCE 72** ist mit einem 5-pol. XLR-Stecker ausgestattet. Für den Anschluss an Geräte mit 3,5 mm Stereoklinkeneingang muss das mitgelieferte Kabel (5-pol. XLR/3,5 mm Stereoklinke) an das Mikrofon angeschlossen werden. Das MCE 72 kann dann an alle gängigen Camcorder sowie DAT- und MD-Recorder direkt angeschlossen werden. Eine eventuell am Eingang des Recorders anliegende Speisespannung (Plug-in Power) beeinträchtigt die Funktion des MCE 72 nicht.

Aufstellung und Ausrichtung

Richten Sie das Mikrofon auf die Schallquelle so aus, dass die Beschriftung nach oben zeigt. „L“ zeigt dabei zur linken Seite und „R“ zur rechten.

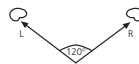

Der Hauptachsenwinkel der beiden Mikrofonkapseln beträgt 120°. Hierdurch ergibt sich ein Aufnahmewinkel von 140°, d.h. $\pm 70^\circ$ zur Mikrofonachse. Schallquellen innerhalb dieses Aufnahmewinkels werden je nach Position von ganz links bis ganz rechts aufgenommen. Die Breite der Stereobasis lässt sich über den Aufnahmeabstand variieren: ein kleiner Abstand bewirkt eine breite Abbildung und umgekehrt.

Pflege

■ **Bei Bedarf reinigen** Sie das MCE 72 mit einem weichen feuchten Tuch. Wenn notwendig, können Sie ein mildes Reinigungsmittel (z.B. Geschirrspülmittel) verwenden, auf keinen Fall lösemittelhaltige Reiniger. Achten Sie darauf, dass in das Mikrofon kein Wasser läuft.

Service

■ **Im Servicefall wenden** Sie sich bitte an autorisiertes Fachpersonal. Öffnen Sie das Mikrofon auf keinen Fall selbst, Sie könnten sonst alle Garantieansprüche verlieren.

Versionen

Bez.	Beschreibung	Best.-Nr.
MCE 72 CAM	Stereo-Kondensatormikrofon, Niere, mit elastischer Aufhängung EA 86 für Montage auf Kamerasblitzschuh, Windschutz WS 72 und Kabel MVK 72-K3	470.635
MCE 72	dito, jedoch mit Mikrofonklammer MKV 108 und Kabel MVK 82-K3	465.461

Zubehör optional

MVK 72-K3	Mikrofonanschlusskabel mit 5-pol. XLR-Buchse und Stereoklinkenstecker 3,5 mm, 0,35 m lang	470.643
MVK 82-K3	Mikrofonanschlusskabel mit 5-pol. XLR-Buchse und Stereoklinkenstecker 3,5 mm, 2,5 m lang	450.949

Bez.	Beschreibung	Best.-Nr.
EA 19/25	Elastische Aufhängung, mit Mikrofonklammer MKV 11	407.194
EA 86	Elastische Aufhängung mit Blitzgeräteschuh BS 86	407.186
MAV 800	Clip 3/8", zum Abhängen von Mikrofonen	448.133
MKV 8	Mikrofonklammer, mit 3/8"-Innengewinde, für Schaft 22 - 32 mm	407.216
WS 72	Windschutz, Farbe: anthrazit	565.016
WS 101	Windschutz, Farbe: anthrazit	111.244
WJ 72	Windjammer (Fellwindschutz), 40 mm Haarlänge	475.645

Technische Daten

Wandlerprinzip	Kondensator (Back-Elektret)
Arbeitsprinzip	Druckgradienten- empfänger
Übertragungsbereich	60 - 20.000 Hz
Aufnahmeverfahren	XY-Stereophonie
Richtcharakteristik	2 x Niere, Hauptachsenwinkel 120°
Feldleerlaufübertragungs- faktor bei 1 kHz	12 mV/Pa
Nennimpedanz	180 Ω
Nennabschlussimpedanz	> 1 kΩ
Max. Grenzschalldruckpegel bei 1 kHz	123 dB
Geräuschspannungsabstand bez. auf 1 Pa	ca. 60 dB
A-bewerteter Äquivalent- schalldruckpegel	ca. 26 dB
Spannungsversorgung	1,5 V Batterie (Mignon AA)
Stromaufnahme	12 mA
Betriebsdauer mit einer Batterie LR 6 (2300 mAh)	ca. 75 Std.

Ausgang unsymmetrisch,
kapazitiv entkoppelt
Anschluss 5-pol. XLR male
Pin 1 = Schirm
Pin 2 = NF - links
Pin 3 = frei
Pin 4 = NF - rechts
Pin 5 = frei
Anschlusskabel
Eingang 5-pol. XLR female
Ausgang 3,5 mm Stereo-
klinkenstecker
Abmessungen
Länge 196 mm
Durchmesser 25 mm
Gewicht (ohne Batterie). 175 g

PRODUCT INFORMATION MCE 72

■ **Thank you for** selecting the MCE 72 stereo condenser microphone. Please take some time to read carefully through this product information before using the product.

Application

■ **The MCE 72 has** been developed for XY recording. It is suitable for stereo recording in home studio applications, concert recordings with DAT or MD, film, video and interviewing.

How to insert the Battery

■ **Unscrew the lower** part of the microphone anti-clockwise and insert the supplied alkaline battery (1.5 V) into the battery compartment according to the polarity marks.

Screw the lower part of the microphone clockwise onto the upper part.

Important

- If you do not use the microphone for several weeks or months, please remove the battery as it can discharge (due to stand-by current) or leak after some time and damage parts of the microphone. Even "leak proof" may leak after some time. Damage caused by leaking batteries is not covered under warranty.
- Please do not throw used battery packs away with your household rubbish, but take them to your local collection points.

Putting into Operation

■ **The MCE 72 can** be used battery-powered only. Phantom power is not possible.

Using the switch the microphone can be switched on and off and the battery status can be checked.

Position "OFF": Battery power or microphone is switched off.

Position "B.C." Battery condition is checked. The red LED is illuminated when the battery has full capacity.

If the LED does not illuminate, there is no battery inserted or the battery capacity is too weak and the battery has to be replaced.

CAUTION:

Do not operate the microphone in this position, as the battery will rapidly become exhausted.

Position "ON": Battery power is switched on; the microphone is ready for operation.

The MCE 72 can be used with elastic suspensions. The EA 19/25 elastic suspension suppresses footfall sound effectively.

Using the special EA 86 elastic suspension with a flash holder, the MCE 72 can be mounted onto the "hot shoe" of a camcorder directly but remains isolated from noise caused by the video head and the drive.

Connection

The MCE 72 is fitted with a 5-pin XLR-plug. Use the supplied cable (5-pin XLR/3.5 mm stereo jack) to connect the microphone to devices with 3.5 mm stereo jack socket. The MCE 72 is suitable for direct connection to most camcorders, DAT and MD recorders. If the input of the recorder has a plug-in power, the function of the MCE 72 is not affected.

Setting up

Set up the microphone so that the description points to the top. „L“ points to the left and „R“ to the right side.

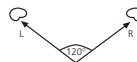

The angle of the principal axis of the two microphone capsules is 120°. This results in a pickup angle of 140°, i.e. ±70° to the microphone axis. Depending on their position sound sources within this pickup angle are recorded from the very left to the very right. The width of the stereo base can be adjusted via the recording distance i.e. a small distance results in a broad field and vice versa.

Maintenance

■ **Use a soft**, damp cloth for cleaning the MCE 72 microphone. If necessary, you can use a gentle cleansing agent (such as washing-up liquid). Make sure not to allow any water to enter the transducer element and never use any solvent cleansers.

Service

■ **Servicing must be** carried out by qualified service personnel only. Dismantling the microphone yourself may invalidate the guarantee.

Versions

Model	Description	Order #
MCE 72 CAM	Stereo condenser microphone, cardioid, with EA 86 elastic suspension for mounting onto a "hot shoe", WS 72 wind screen and MVK 72-K3 cable	470.635
MCE 72	same as above, but with MKV 108 microphone clamp and MVK 82-K3 cable	465.461

Optional Accessories

MVK 72-K3	Connecting cable with 5-pin XLR socket and 3.5 mm stereo jack plug, 0.35 m long	470.643
MVK 82-K3	Connecting cable with 5-pin XLR socket and 3.5 mm stereo jack plug, 2.5 m long	450.949
EA 19/25	Elastic suspension, with MKV 11 mic clamp	407.194
EA 86	Elastic suspension with BS 86 set for flash holder	407.186
MAV 800	Clip 3/8" for hanging installations of microphones (from the ceiling)	448.133
MKV 8	Microphone clamp with 3/8" internal thread, for shaft diameters of 22 - 32 mm	407.216

Model	Description	Order #
WS 72	Wind screen, charcoal-grey	565.016
WS 101	Wind screen, charcoal-grey	111.244
WJ 72	Windjammer for MCE 72, hair length 40 mm	475.645

Technical Specifications

Transducer type	Condenser (back electret)
Operating principle	Pressure gradient
Frequency response	60 - 20,000 Hz
Recording	XY stereophony
Polar pattern	2 x cardioid, principal axis angle 120°
Open circuit voltage at 1 kHz	12 mV/Pa
Nominal impedance	180 Ω
Load impedance	> 1 kΩ
Max. SPL at 1 kHz	123 dB
Signal-to-noise ratio rel. to 1 Pa	approx. 60 dB
A-weighted equivalent SPL	approx. 26 dB
Power supply	1.5 V battery (Mignon AA)
Current consumption	12 mA
Operating time with battery type LR 6 (2300 mAh)	approx. 75 hrs.
Output	unbalanced, capacitor decoupled
Connection	5-pin XLR male Pin 1 = Shield Pin 2 = AF- left Pin 3 = not connected Pin 4 = AF- right Pin 5 = not connected
Connecting cable	
Input	5-pin XLR female
Output	3.5 mm Stereo jack plug
Dimensions	
Length	196 mm
Diameter	25 mm
Weight (without battery)	175 g

INFORMATIONS PRODUIT MCE 72

■ **Nous vous félicitons** pour l'achat du microphone stéréophonique MC 72 de beyerdynamic et vous remercions de votre confiance. Veuillez lire attentivement ces informations produit avant la mise en service du microphone.

Application

■ **Le MCE 72 est** un microphone conçu spécialement pour les enregistrements en stéréo X/Y. Vous pouvez par exemple l'utiliser pour les applications de «homerecording», les enregistrements de concert avec DAT ou MD, la prise de son cinéma/vidéo ainsi que des interviews.

Insérer la pile

■ **Dévissez la partie** inférieure du microphone en sens inverse des aiguilles d'une montre et insérez la pile alcaline 1,5 V fournie avec le microphone dans le compartiment de pile en respectant la polarité. Revissez la partie inférieure du microphone en sens des aiguilles d'une montre.

Important

- Si vous n'utilisez pas le microphone pendant plusieurs semaines ou mois, enlevez la pile afin d'éviter qu'elle soit déchargée ou perde son étanchéité après une longue période de non-utilisation, ce qui pourrait endommager le microphone. Même l'indication «Leak proof» ne constitue pas une garantie contres des fuites.
- Ne jetez pas les piles usées dans les ordures ménagères, mais remettez-les à la déchetterie la plus proche prévue à cet effet.

Mise en service

■ **Le MCE 72 ne** peut être opéré que si la pile est insérée. Il est impossible d'opérer le microphone par l'intermédiaire de la tension fantôme. Utilisez le commutateur pour mettre le microphone en/hors service et/ou contrôler l'état de la pile.

Position «OFF»: Alimentation par pile ou microphone est hors service.

Position «B.C.»: Contrôle de l'état de la pile. Si la pile est pleine, la DEL rouge au-dessus du commutateur s'allume. Si la DEL ne s'allume pas, vous n'avez pas insérer une pile ou la capacité de la pile insérée est trop basse. Remplacez la pile.

ATTENTION:

Ne jamais opérer le microphone avec le commutateur mis à cette position; sinon, vous risqueriez d'épuiser la capacité de la pile.

Position «ON»: La tension de pile est en service, le microphone fonctionne.

Le MCE 72 peut être utilisé en option avec des suspensions élastiques.

Les bruits basse fréquence sont supprimés avec **EA 19/25**. Le MCE 72 peut être monté directement sur le sabot flash d'un caméscope avec **EA 86** équipé d'un support de sabot flash; la transmission de vibrations lecteur et autres étant évitées.

Branchement

■ **Le MCE 72 est** muni d'une prise XLR 5 broches. Il convient de raccorder le câble fourni (5 broches, XLR/3,5 mm jack stéréo) au microphone pour le branchement d'appareils dotés d'une entrée jack stéréo 3,5 mm. Le MCE 72 peut être raccordé directement à tous les caméscopes courants, les lecteurs DAT et MD. Une tension d'alimentation éventuellement appliquée à l'entrée du lecteur (plug-in-power) n'entrave pas la fonction du MCE 72.

Montage et orientation

■ **Le niveau de** Orientez le microphone vers la source sonore de façon à ce que l'inscription soit dirigée vers le haut. «L» indique le côté gauche et «R» le côté droit.

L'angle axial des deux capsules de microphone est de 120°. Il en résulte un angle d'enregistrement de 140°, c.à.d. $\pm 70^\circ$ à l'axe du microphone. Des sources sonores comprises dans cet angle d'enregistrement sont enregistrées de gauche à droite selon la position. Il est possible de varier la plage de la base stéréo via l'intervalle d'enregistrement : un petit intervalle donne une large reproduction et vice-versa.

Entretien

■ **Si besoin, nettoyez** le MCE 72 avec chiffon doux humide et éventuellement un produit de nettoyage doux (produit vaisselle, par ex.). N'employez jamais de produits contenant des solvants. Veillez à ce que de l'eau ne pénètre pas dans le microphone.

Service après-vente

■ **En cas de** nécessité veuillez vous adresser à un technicien beyerdynamic autorisé. N'ouvrez jamais le microphone, vous risquez sinon de perdre vos droits de garantie.

Modèles

Mod.	Description	Art. N°
MCE 72 CAM	Microphone condensateur stéréo, cardioïde, avec suspension élastique EA 86 pour montage sur un sabot flash de caméra, bonnette antiv-vent MCE 72 et câble MVK 72-K3	470.635
MCE 72	ditto, mais avec pince de microphone MKV 108 et câble MVK 82-K3	465.461

Accessoires en option

MVK 72-K3	Câble de connexion microphone avec prise XLR à 5 broches et fiche jack stéréo 3,5 mm; longueur: 0,35 m	470.643
MVK 82-K3	Câble de connexion microphone avec prise XLR à 5 broches et fiche jack stéréo 3,5 mm; longueur: 2,5 m	450.949

Mod.	Description	Art. N°
EA 19/25	Suspension élastique, avec pince de microphone MKV 111	407.194
EA 86	Suspension élastique avec sabot flash BS 86	407.186
MAV 800	Clip 3/8" pour la suspension de microphones	448.133
MKV 8	Pince de microphone, avec filetage interne 3/8" pour tige 22-32 mm	407.216
WS 72	Bonnette anti-vent; couleur: anthracite	565.016
WS 101	Bonnette anti-vent; couleur: anthracite	111.244
WJ 72	Housse de protection	475.645

Spécifications techniques

Type de transducteur	Condensateur (back-électret)
Principe de fonctionnement	gradient à pression
Bande passante	60 – 20.000 Hz
Technique d'enregistrement	Stéréophonie X/Y
Directivité	2 x cardioïde, angle d'axe principale 120°
Efficacité en champs libre,	
1 kHz	12 mV/Pa
Impédance nominale	180 W
Impédance de charge	> 1 kW
Pression sonore max, 1 kHz	123 dB
Rapport signal/ bruit, 1 Pa	60 dB env.
Pression sonore pondérée A	26 dB env.
Alimentation	Pile 1,5 V (Mignon AA)
Consommation	12 mA
Autonomie,	
1 pile LR 6 (2300 mAh)	75 heures env.
Sortie	asymétrique, découplage capacitif
Connecteur	XLR mâle à 5 broches
	Broche 1 = blindage
	Broche 2 = BF – gauche

Broche 3 = libre
Broche 4 = BF – droite
Broche 5 = libre

Câble de connexion

Entrée XLR femelle à 5 broches
Sortie Fiche jack stéréo
3,5 mm

Dimensions

Longeur 196 mm
Diamètre 25 mm
Poids (sans pile) 175 g

**Frequenzkurve /
Frequency Response Curve /
Courbe de fréquence**

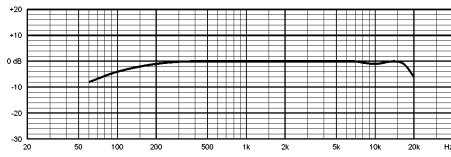

**Richtdiagramm / Polar Pattern /
Diagramme de directivité**

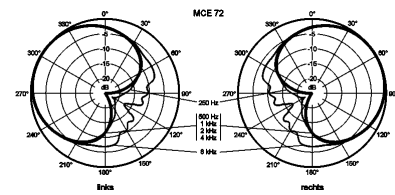

**Schaltbild / Wiring Diagram /
Diagramme de câblage**

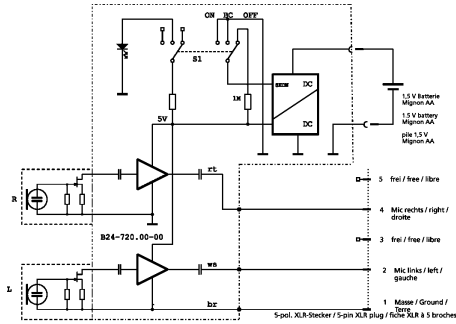



beyerdynamic GmbH & Co. KG
Theresienstr. 8
D-74072 Heilbronn
Tel. +49 (0) 71 31 / 617-0
Fax +49 (0) 71 31 / 617-224
info@beyerdynamic.de
www.beyerdynamic.de

beyerdynamic U.K. Ltd.
17 Albert Drive
Burgess Hill RH15 9TN
Tel. +44 (0)1444 / 258258
Fax +44 (0)1444 / 258444
sales@beyerdynamic.co.uk
www.beyerdynamic.co.uk

beyerdynamic Inc. USA
56 Central Ave.
Farmingdale, NY 11735
Tel. +1 (631) 293-3200
Fax +1 (631) 293-3268
salesUSA@beyerdynamic.com
www.beyerdynamic.com